

COMPACT TRANSVERSE SLICER Mod. K3

The K3 transverse slicer is suitable to slice various kind of fruit and vegetables and all types of salad. It can perform a big variety of different 2D cuts being ideally suited for elongated products. The product (celery, cucumbers, carrots, zucchini,...) is fed on two "V" high speed feed belts. From here the products moves to the rotating slicing wheel. In fact the cutting size of the vegetables or fruit is determined by the combination of the type and speed of the cutting wheel, the number of knives on the cutting wheel, and the speed of the conveyor belt.

The main advantages and features of the machine are:

- High capacity combined with a good cut quality.
- High flexibility and the possibility to adjust the speed of the conveyor and of the cutting head.
- Features a wide selection of slice thicknesses, continuous operation for an uninterrupted production.
- Designed for easy sanitizing operation and maintenance.

TAGLIERINA TRASVERSALE COMPATTA Mod. K3

La taglierina trasversale K3 è adatta al taglio di diversi tipi di frutta e verdura. Il modello permette d'ottenere una gran varietà di tagli a due dimensioni, essendo adatta a prodotti di forma oblunga. Il prodotto (sedano, cetrioli, carote, zucchini,...) si convoglia su di un nastro a "V" ad alta velocità. Da qui i prodotti vengono convogliati verso la testa di taglio rotante. Di fatto il taglio della frutta e della verdura è determinato dalla combinazione del tipo e della velocità della ruota di taglio, dal numero delle lame della stessa e dalla velocità del nastro di alimentazione.

Le principali caratteristiche e vantaggi del sistema sono:

- un'alta capacità è coniugata con la qualità del taglio;
- alta flessibilità e la possibilità di regolare la velocità del nastro trasportatore del prodotto e delle teste di taglio;
- ampia selezione di spessori di taglio con funzionamento in continuo per una produzione non interrotta;
- progettata avendo ben a mente la grande facilità di pulizia e manutenzione.

COUPEUSE TRANSVERSALE COMPACTE Mod. K3

Coupeuse transversale K3 utilisée pour couper différentes qualités de fruit et légumes. Le model apte à la coupe de produits de forme oblongue, permetts d'obtenir différents coupes à deux dimensions. Le produit (céleri, concombres, carottes, courgettes,...) est transporté par un tapis à « V » à haute vitesse vers la tête de coupe tournante. La coupe du produit est déterminée par la combinaison entre le type et la vitesse de la tête de coupe, par le numéro de couteaux et par la vitesse du tapis d'alimentation.

Les principales caractéristiques et avantages du système sont:

- Haute capacité et haute qualité de coupe.
- Haute flexibilité et possibilité de régler la vitesse du tapis transporteur et de la tête de coupe.
- Disponible avec différents épaisseurs de coupe avec fonctionnement continu pour une production ininterrompue.
- Opérations de nettoyage et entretien très faciles.

CORTADORA TRANSVERSAL COMPACTA Mod. K3

La cortadora de corte transversal modelo K3 es idónea para rebanar varios tipos de frutas y verduras y produce gran variedad de cortes bidimensionales siendo ideal para productos alargados.

El producto (apio, pepinos, zanahorias, calabacines,...) se traslada mediante dos cintas alimentadoras de alta velocidad en forma de "V" enviándolo a la rueda rebanadora giratoria. El tamaño de corte de los vegetales o de la fruta se determina por la combinación del formato y la velocidad de la rueda de corte, el número de cuchillas de la rueda giratoria y la velocidad de la cinta de transporte.

Las principales características y ventajas del sistema son:

- Una alta capacidad acompaña la calidad de corte.
- Alta flexibilidad y la posibilidad de regular la velocidad de la cinta transportadora del producto y de la rueda.
- Amplia selección de grosores de rebanado con funcionamiento continuo para una producción ininterrumpida
- Diseñada para una gran facilidad de limpieza y mantenimiento.

KOMPAKTE QUERE SCHNEIDMASCHINE Mod. K3

Maschine für den Schnitt von verschiedenen Obst- und Gemüsesorten. Diese Schneidmaschine ist geeignet für längliche Produkte und es gibt die Möglichkeit verschiedene zweidimensional Schneide zu machen. Ein „V“ Band fördert das Produkt (Sellerie, Gurke, Karotten, Gartenkürbis,..) gegen die Schneidkopf. Die Schneidkopfsorte, die Geschwindigkeit von der Schneidkopf, die Blechenzahl und die Geschwindigkeit des Beschickungsband bestimmt das Schneide des Produkt.

Die Hauptvorteile und Kennzeichen des System sind:

- hohe Leistung und gute Schnittqualität.
- hohe Flexibilität und Möglichkeit die Geschwindigkeit des Gemüseförderbands und der Schneidköpfe einzustellen.
- Möglichkeit verschiedene Schneiddicke zu machen. Durchgehende Arbeitweise für eine unterbrochenen Produktion.
- Reinigung und Wartung sind sehr einfache.

SPECIFICATIONS - DATI TECNICI - CARACTÉRISTIQUES TECHNIQUES - DATOS TÉCNICOS - TECHNISCHE DATEN

Installed power – Potenza installata – Puissance installée – Potencia instalada – Installierte Leistung	3,3 kW
Sizes – Dimensioni – Dimensions – Dimensiones – Abmessungen	690 x 2426 x H. 1600 mm
Weight – Peso – Poids – Peso – Gewicht	340 kg

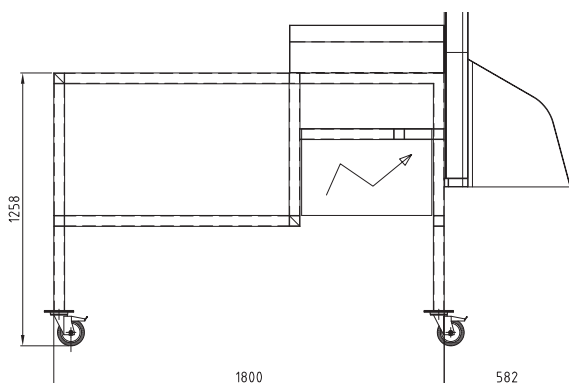

SIDE VIEW

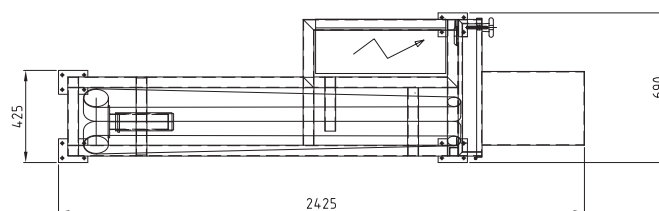

TOP VIEW