



POTATOES



CARROTS



TUBERS



RED BEET



CUCUMBERS



SHALLOTS



FRUIT



DRUM WASHER Mod. MONTEREY

Suitable to wash and brush heavy products such like tubers (potatoes, carrots, celeriac, etc.). This unit removes earth and sand from the external surface of the product. The adjustment of the drum speed and of water level allows to obtain a delicate and effective rubbing action combined with a delicate washing.

The main advantages and features of the system are :

- Excellent washing quality.
- Availability in different configurations.
- Various brush arrangements to obtain different brushing effects.
- Easy adjustment of the washing parameters.
- First and last section suitable to remove foreign bodies.
- Adjustable level outlet gate.
- Designed for easy access to facilitate cleaning and sanitation procedures.

LAVATRICE A TAMBURO Mod. MONTEREY

Adatta al lavaggio ed alla spazzolatura di prodotti pesanti come i tuberi (patate, carote, sedano-rapa, ecc.). Questo sistema elimina terra e sabbia che si trovano sulla superfici esterna del prodotto. La regolazione della velocità del tamburo e del livello d'acqua permettono un'azione di sfregamento efficace ed un lavaggio delicato.

I principali vantaggi e caratteristiche del sistema sono :

- eccellente qualità di lavaggio;
- possibilità di costruzione con differenti configurazioni;
- distinti tipi di spazzole per diversi effetti di spazzolatura;
- facile regolazione dei parametri di lavaggio;
- prima e ultima sezione a barre per eliminare pietre e scarti pesanti;
- bocca di scarico a livello variabile;
- concepita per un facile accesso alle operazioni di pulizia e sanificazione.

LAVEUSE A TAMBOUR Mod. MONTEREY

Machine idéale pour laver et brosser des produits lourds comme des tubercules (pommes de terre, carottes, céleri-rave, etc.). Cette unité élimine la terre, le sable, etc. de la surface des produits. Le réglage de la vitesse du tambour et du niveau d'eau permettent d'obtenir un frottement doux et efficace combiné à un lavage délicat.

Les principaux avantages et caractéristiques du système sont :

- Excellente qualité de lavage.
- Disponible dans différentes configurations.
- Différents arrangements des brosses afin d'obtenir différents effets.
- Simple réglage des paramètres de lavage.
- Première et troisième section adéquate pour enlever les corps étrangers.
- Bouche d'évacuation à niveau variable.
- Structure projetée pour faciliter l'accès aux opérations de nettoyage et sanification.

LAVADORA DE TAMBOR Mod. MONTEREY

Adecuada para el lavado y el cepillado de productos pesados como los tubérculos (patatas, zanahorias, apio-nabo, etc.). Este sistema elimina la tierra y la arena que se encuentran en la superficie externa del producto. La regulación de la velocidad del tambor y de la cantidad de agua permiten una acción de rozamiento eficaz y un lavado delicado.

Las principales ventajas y características del sistema son :

- Excelente calidad de lavado.
- Posibilidad de construcciones con diferentes configuraciones.
- Distintos tipos de cepillos para diversos efectos de cepillado.
- Fácil regulación de los parámetros de lavado.
- Primera y última sección a barras para eliminar piedras y residuos pesados.
- Boca de descarga a nivel variable.
- Diseñada para un fácil acceso a las operaciones de limpieza e higiene.

TROMMELWASCHMASCHINE Mod. MONTEREY

Geeignet zum Waschung und Bürstung schwerer Produkte wie z.B.: Kartoffeln, Karotten, Sellerie und andere Knollen. Es entfernt Erde und Sand von der Produktoberfläche. Die Regelung der Trommelgeschwindigkeit und des Wasserniveau ermöglicht eine wirksame Einreibung und ein zartes Waschen.

Die Hauptvorteile und Kennzeichen des System sind :

- ausgezeichnete Waschungsqualität.
- das Modell ist in verschiedenen Versionen verfügbar.
- verschiedene Bürsten für verschiedene Anwendungen.
- einfach in der Regelung der verschiedenen Waschsysteemen.
- der erste und der letzte Teile wurden mit Sonderstangen zur Entsteinung konzipiert.
- regelbare Auslassventil.
- einfach Zutritt zum Reinigung und Sanifikation.

SPECIFICATIONS - DATI TECNICI - CARACTÉRISTIQUES TECHNIQUES - DATOS TÉCNICOS - TECHNISCHE DATEN

Installed power – Potenza installata – Puissance installée – Potencia instalada – Installierte Leistung	5,5 kW	10,25 kW
Sizes – Dimensioni – Dimensions – Dimensiones – Abmessungen	2400 x 4200 x H.2500 mm	2500 x 8000 x H.3300 mm

from MONTEREY-1

to MONTEREY-5

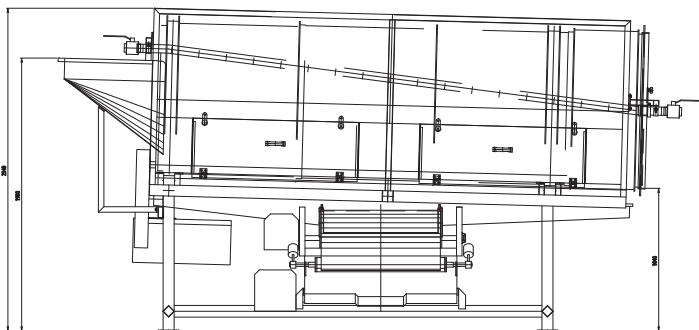

SIDE VIEW

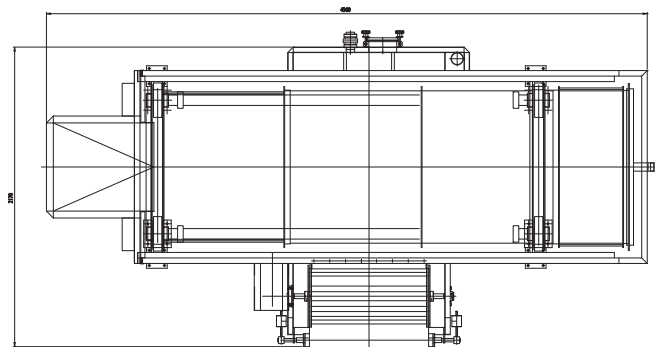

TOP VIEW