

**ICEBERG SALAD****BABY LEAVES****AROMATIC HERBS****CABBAGE****FRUIT****LEEKS****SPINACH****COMPACT AUTOMATIC SPIN DRYER Mod. NEXTRA COMPACT**

The Nextra Compact is a fully automatic batch system designed for high capacity dewatering while maintaining gentle handling of the product. With an emphasis on simple, robust, sanitary construction, the automatic spin dryer, fit in a very limited area. The system is suitable to process various kind of leafy products (iceberg lettuce, baby leaves, etc.) and other delicate products (leeks, carrots,..).

The main advantages and features of the system are:

- Dry very delicate and fragile products - leaf and otherwise.
- Simply unique construction of the machine with a heavy duty drive.
- Electrically-powered motor allowing reliability and flexibility in operation.
- Fully automatic operation with computerized control of all the main management parameters
- Continuous product delivery to and from the centrifuge.
- Very quick cleaning and sanitizing operation, with automatic cleaning program.

CENTRIFUGA AUTOMATICA COMPATTA Mod. NEXTRA COMPACT

La centrifuga elettrica automatica Nextra Compact è stata progettata per eliminare efficacemente e delicatamente l'acqua dalla superficie del prodotto dopo il lavaggio. Con una particolare attenzione posta in fase di costruzione su semplicità, robustezza ed igiene, la centrifuga automatica può essere posta in aree molto ridotte. Il sistema è idoneo all'asciugatura di differenti tipi di prodotti in foglia (lattuga iceberg, spinaci, indivia riccia, scarola, lollo, ecc.) ed altri prodotti delicati (porri, carote,...).

I principali vantaggi e caratteristiche del sistema sono :

- possibilità di asciugare prodotti molti delicati e fragili – in foglia o d'altro tipo;
- struttura unica e semplice della macchina con motorizzazione per impieghi gravosi;
- gruppo motorizzazione elettrico che garantisce affidabilità e flessibilità nelle operazioni;
- funzionamento completamente automatico con controllo computerizzato di tutti i parametri principali di gestione;
- sistema di trasporto continuo del prodotto da e verso la centrifuga;
- operazioni semplici di pulizia e disinfezione della macchina, disponibile il sistema CIP.

ESSOREUSE AUTOMATIQUE COMPACTE Mod. NEXTRA COMPACT

L'essoreuse automatique électrique Nextra Compact permet d'éliminer efficacement et doucement l'eau de la surface du produit après lavage. La machine présente une structure simple, robuste e facile à nettoyer et qui occupe un espace très réduit. Le système propre à l'essorage de produits à feuilles (iceberg laitue, épinards en feuilles, endive, jeunes pousses, cresson, etc.) et des produits délicats (porreaux, carottes, ...).

Les principaux avantages et caractéristiques du système sont :

- Possibilité d'essorer des produits très fragiles et délicats –en feuille et d'autre type.
- Structure de la machine unique et simple avec motorisation apte aux emplois lourds.
- Motorisation électrique qui assure rendement et flexibilité.
- Fonctionnement complètement automatique avec contrôle informatisé des principaux paramètres de gestion.
- Système de transport en continu du produit vers l'essoreuse.
- Opérations de nettoyage et désinfection très simples. Disponible en option le system CIP.

COMPACT AUTOMATIC SPIN DRYER NEXTRA COMPACT

CENTRIFUGADORA AUTOMATICA COMPACTA Mod. NEXTRA COMPACT

La centrifugadora eléctrica automática Nextra Compact ha sido diseñada para eliminar delicadamente y eficazmente el agua de la superficie del producto después del lavado. Con una particular atención puesta en la fase de construcción, su simplicidad, robustez e higiene, la centrifuga automática puede ser ubicada en áreas muy reducidas. El sistema es idóneo para el secado de diferentes tipos de productos en hoja (lechuga iceberg, espinacas, etc.) y otros productos delicados (puerros, zanahorias,....).

Las principales ventajas y características del sistema son :

- Posibilidad de secar productos muy delicados y frágiles – en hoja o de otro tipo.
- Estructura única y simple de la máquina con mecanismo para los grandes esfuerzos.
- Grupo motorización eléctrico que garantiza la fiabilidad y flexibilidad en las operaciones.
- Funcionamiento completamente automático y control computarizado de todos los parámetros principales de gestión.
- Sistema de transporte del producto en continuo hacia la centrifugadora y después de ésta.
- Operaciones simples de limpieza y desinfección de la máquina. Disponible el sistema CIP.

AUTOMATISCHE KOMPLETE SCHLEUDER Mod. NEXTRA COMPACT

Die automatische elektrische Gemüseschleuder Nextra Compact wurde geplant um das Wasser von der Produktoberfläche nach der Waschung feine und wirksame zu beseitigen. Die Schleuder hat einfache, starke und hygienische Struktur und nimmt ein kleines Raum ein. Das System ist geeignet zum Trocknen verschiedener Arten von Blattgemüse (Spinat, Eissalat, Lollo Rosso, Endivie, Frisée, usw.) und anderer delikaten Produkten (Lauch, Karotten,...).

Die Hauptvorteile und Kennzeichen des System sind :

- Möglichkeit, zerbrechliche und delikate Produkte zu trocknen – aus Blatt oder nicht.
- einfache und einzige Struktur mit Motorisierung geeignet zu schweren Anwendungen.
- elektrisch Motor dass Flexibilität und Zuverlässigkeit garantiert.
- komplett automatische Arbeitsweise und computerisierte Verwaltung von allen Arbeitparametern.
- kontinuierliche Speisung und Abladung von der Zentrifuge.
- Reinigungsvorgang und Sterilisierung der Maschinen sehr einfach (CIP System ist verfügbar).

SPECIFICATIONS - DATI TECNICI - CARACTÉRISTIQUES TECHNIQUES - DATOS TÉCNICOS - TECHNISCHE DATEN

Air consumption – Consumo Aria – Consommation d'air – Consumo de aire – Luftverbrauch	70 Nm ³
Installed power – Potenza installata – Puissance installée – Potencia instalada – Installierte Leistung	7,12 kW
Sizes – Dimensioni – Dimensions – Dimensiones – Abmessungen	3080 x 1600 x H.1700 mm

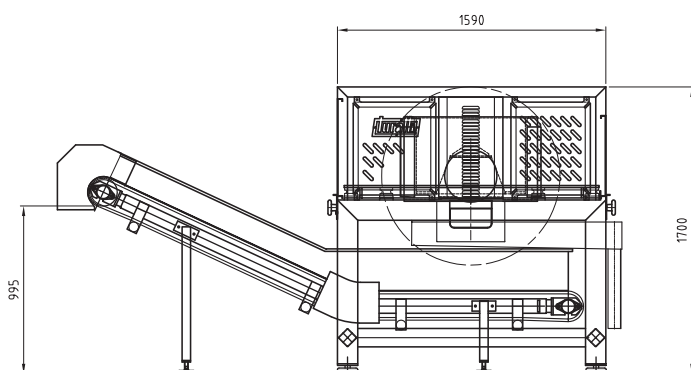

SIDE VIEW

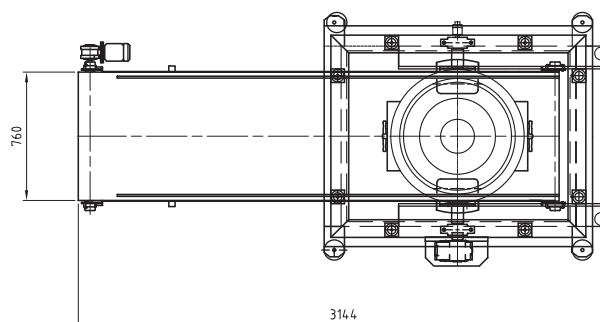

TOP VIEW